

	MANUAL DE PROCEDIMIENTOS DE FABRICACIÓN.	MNV-GC-XXX
		Código: I-PD-013
	Archivo Fijo: Multibank	Revisión: (0) Página: 1 de: 1

DESCRIPCION DE PARTES UTILIZADAS EN ARCHIVO FIJO MULTIBANK

N	Descripción	Medidas	Lamina	Calibre
1	Fondo	1418mm x 810.2mm	2X1	22
2	Lateral	1418.67mm x 503.31mm	2x1	22
3	Paral Trasero	1370.00mm x 121.34mm	2x1	20
4	Paral Delantero	1370.00mm x 152.21mm	2x1	20
5	Interno	754mm x 67.36mm	2x1	20
6	Piso Fondo	752.00mm x 151.87mm	2x1	20
7	Piso Frente	753..00mm x 163.31mm	2x1	20
8	Techo	893.26mm x 547.39mm	2x1	22
9	Cuerpo de Gaveta	915.21mm x 458.87mm	2x1	20
10	Frente de Gaveta	820.94mm x 180.37mm	2x1	20
11	Fondo de Gaveta	716.00mm x 103.65mm	2x1	20

ELABORADO POR: EIVYS LEDEZMA	REVISADO POR: LUIS ARCIA	APROBADO POR:
CARGO: ANALISTA DE DISEÑO INDUSTRIAL	CARGO: GERENTE DE PROYECTOS	CARGO:
FIRMA:	FECHA: 19/09/13	FIRMA:
	FECHA: 19/09/13	FECHA: 19/09/13

	MANUAL DE PROCEDIMIENTOS DE FABRICACIÓN.	MNV-GC-XXX
		Código: I-PD-013
	Archivo Fijo: Multibank	Revisión: (0)
		Página: 1 de: 1

1.-LISTA DE PARTES DE GAVETA DE ARCHIVO MULTIBANK

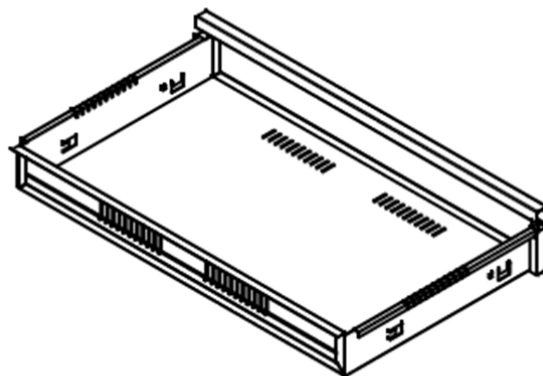

Art	Canti	Numero de Partes	Descripción
1	1	Cuerpo de gaveta	Lam.Hp.20
2	1	Fondo de gaveta	Lam.Hp.20
3	1	Frente de gaveta	Lam.Hp.20

ELABORADO POR: EIVYS LEDEZMA	REVISADO POR: LUIS ARCIA	APROBADO POR:
CARGO: ANALISTA DE DISEÑO INDUSTRIAL	CARGO: GERENTE DE PROYECTOS	CARGO:
FIRMA:	FECHA: 19/09/13	FIRMA: FECHA: 19/09/13



MANUAL DE PROCEDIMIENTOS DE FABRICACIÓN.

Archivo Fijo: Multibank

MNV-GC-XXX

Código: I-PD-013

Revisión: (0)

Página: 1 de: 1

1.-LISTA DE PARTES DE CUERPO DE ARCHIVO MULTIBANK

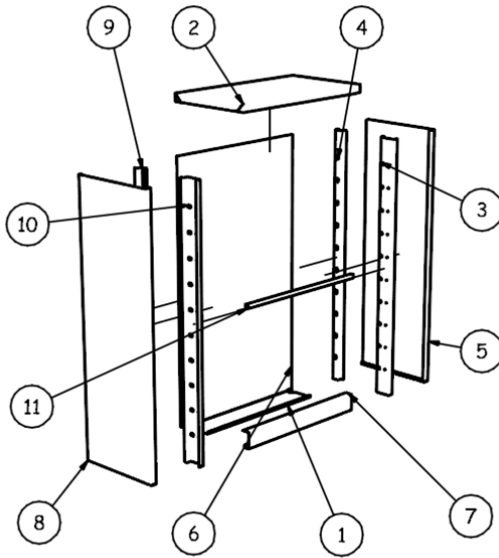

LISTA DE PARTES				
ITEM	QTY	PART NUMBER	DESCRIPTION	MASS
1	1	REF.FISO FONDO MB	LAM. HP. CAL.20	0,800 kg
2	1	TECHO MB	LAM. HP. CAL.20	1,225 kg
3	1	REF.FRENTE MB	LAM. HP. CAL.20	1,460 kg
4	1	REF.FONDO MB	LAM. HP. CAL.20	1,162 kg
5	1	LATERAL MB	LAM. HP. CAL.20	5,036 kg
6	1	FONDO MB	LAM. HP. CAL.20	8,114 kg
7	1	REF.PISO FRENTE MB	LAM. HP. CAL.20	0,872 kg
8	1	LATERAL MBequI	LAM. HP. CAL.20	5,036 kg
9	1	REF.FONDO MBequI	LAM. HP. CAL.20	1,162 kg
10	1	REF.FRENTE MBequI	LAM. HP. CAL.20	1,460 kg
11	1	REF. INTER MB	LAM. HP. CAL.20	0,482 kg

ELABORADO POR: EIVYS LEDEZMA	REVISADO POR: LUIS ARCIA	APROBADO POR:
CARGO: ANALISTA DE DISEÑO INDUSTRIAL	CARGO: GERENTE DE PROYECTOS	CARGO:
FIRMA:	FECHA: 19/09/13	FIRMA: FECHA: 19/09/13

	MANUAL DE PROCEDIMIENTOS DE FABRICACIÓN.	MNV-GC-XXX
		Código: I-PD-013
	Archivo Fijo: Multibank	Revisión: (0)
		Página: 1 de: 1

1.- ARCHIVO MULTIBANK

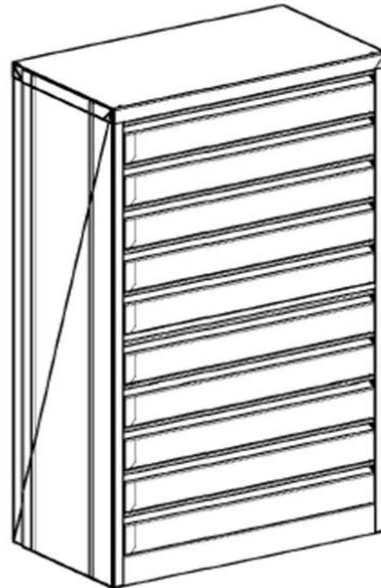

LISTA DE PARTES				
ITEM	QTY	PARTY NUMBER	DESCRIPTION	MASS
1	1	CAJON MULTIBANK	LAM. HP. CAL	27.47 Kg
1	10	GAVETA MULTIBANK	LAM. HP. CAL	3.945 Kg

ELABORADO POR: EIVYS LEDEZMA	REVISADO POR: LUIS ARCIA	APROBADO POR:
CARGO: ANALISTA DE DISEÑO INDUSTRIAL	CARGO: GERENTE DE PROYECTOS	CARGO:
FIRMA:	FECHA: 19/09/13	FIRMA:
	FECHA: 19/09/13	FECHA: 19/09/13